

HELIUM MN

Atomizzatore portato

Scheda tecnica

DAL
DEGAN

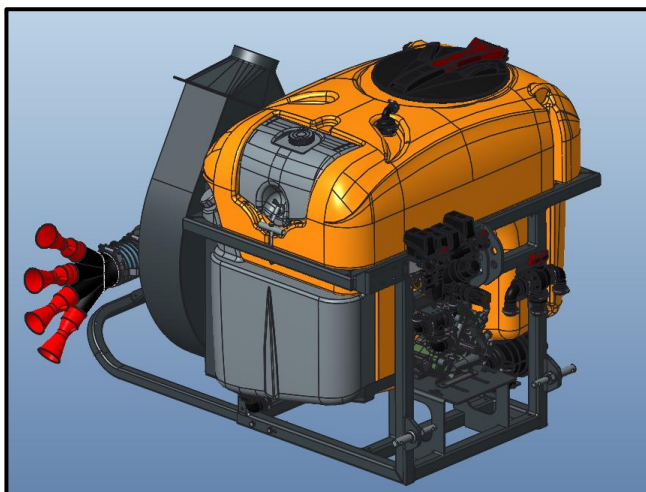
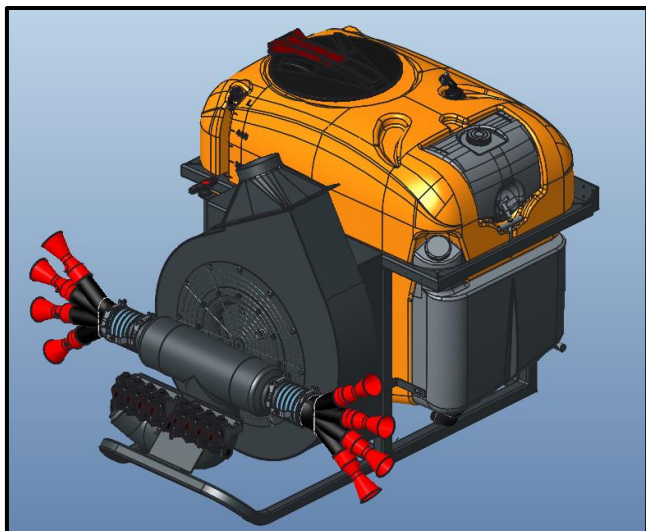

IMPIANTO IDRAULICO

- Gruppo di comando a tre vie manuale per alta pressione
- Pompa a membrane per bassa pressione
- Regolatori di portata per basso volume a basso intasamento, disattivabili manualmente in base alle esigenze
- Tubi a innesto rapido per rapida manutenzione
- Componentistica appositamente scelta per rapida manutenzione, con conseguente riduzione dei costi
- Filtro di aspirazione con valvola di non ritorno.

SISTEMA DI VENTILAZIONE

- Convogliatore centrifugo verniciato a polveri
- Girante centrifuga in acciaio a polveri
- Distribuzione dell'aria su due mani a 4 diffusori
- Diffusori a cono con effetto venturi
- Copertura uniforme su 2 facciate
- Scatola ingranaggi a bagno d'olio a 2 velocità + folle
- Maggiore efficienza e produttività

SERVIZI E DOTAZIONI

- Serbatoio principale in polietilene a svuotamento totale.
- Indicatore livello serbatoio principale
- Serbatoio lavaimpianto
- Serbatoio lavamani
- Coperchio a ribalta
- Valvola scarico cisterna
- Agitatore idraulico ad alta portata
- Valvola a 3 vie

CAMPO DI APPLICAZIONE

- Vigneto
- Melograno

TELAIO

- Telaio in acciaio verniciato a polveri

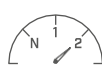

A

B

C



400

45

500

8

2

1500

1300

1250

100

200

600

55

500

8

2

1500

1300

1350

125

250

I dati rappresentati sono esclusivamente a titolo indicativo e non impegnativo

DAL DEGAN S.R.L. - www.daldegan.it - info@daldegan.it - tel. +39 0424 708014